

## 1. IMPLANTATION

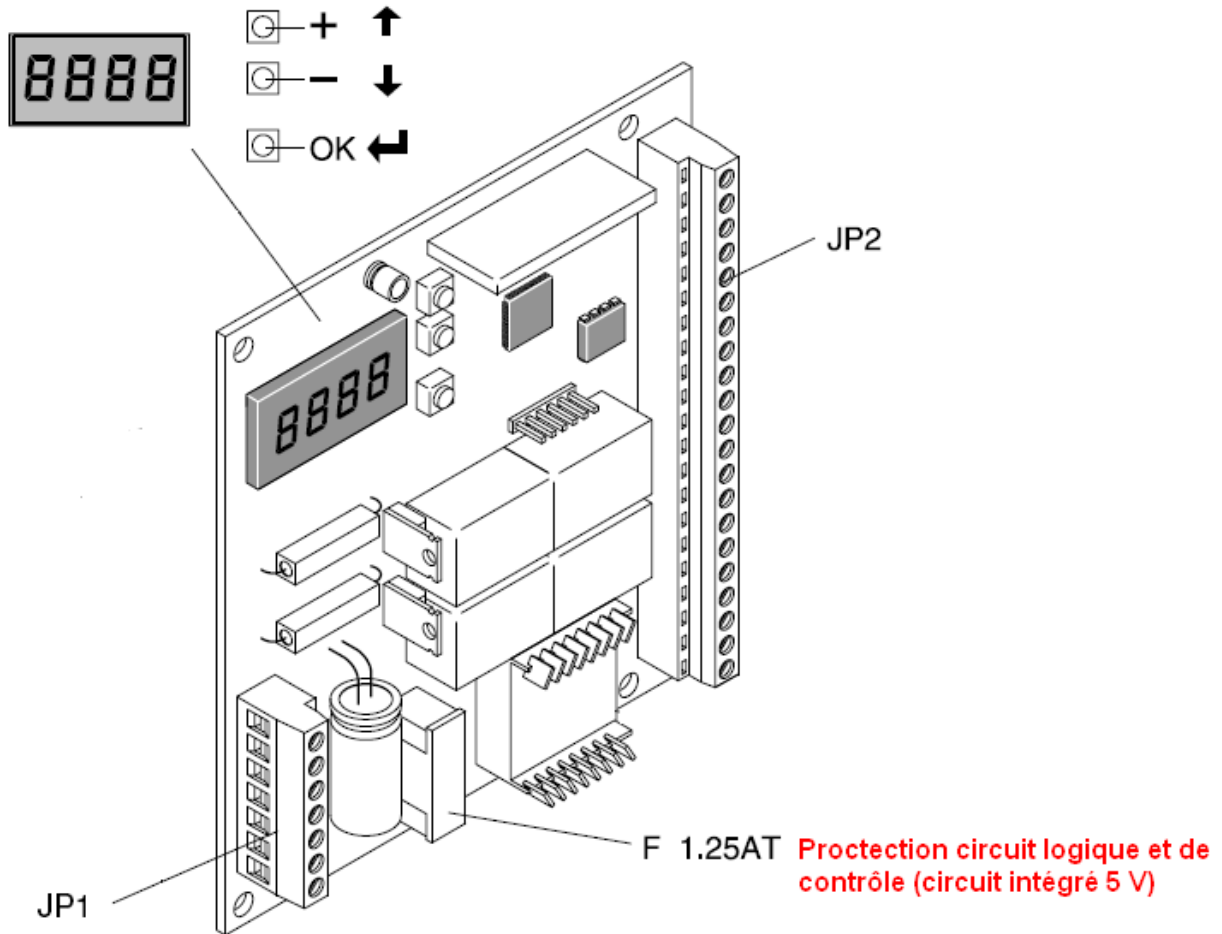

## 2. CABLAGE

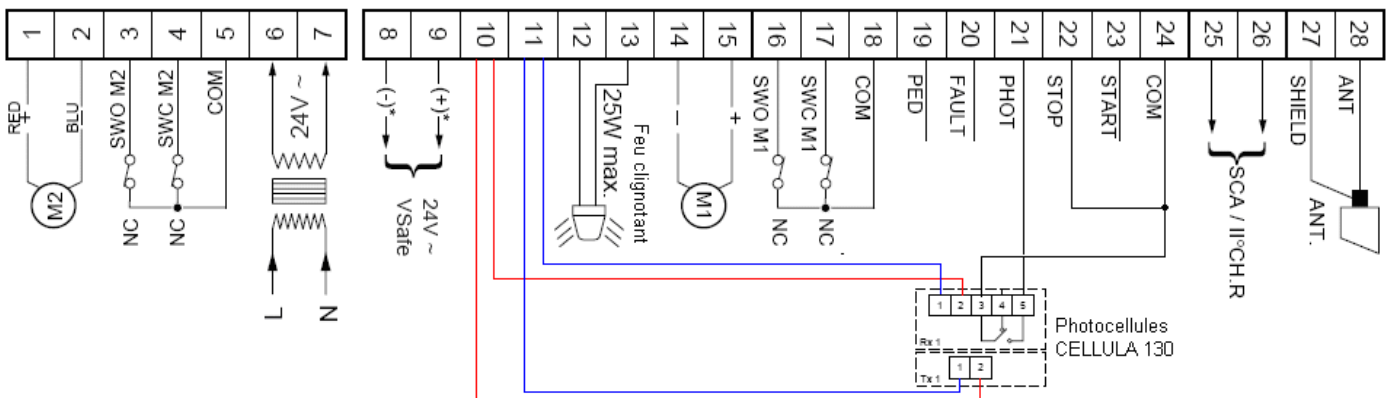

**ATTENTION :** Vérifier que la 1<sup>ère</sup> impulsion après une coupure de courant provoque l'ouverture des vantaux

### 3. PRINCIPE DE PROGRAMMATION

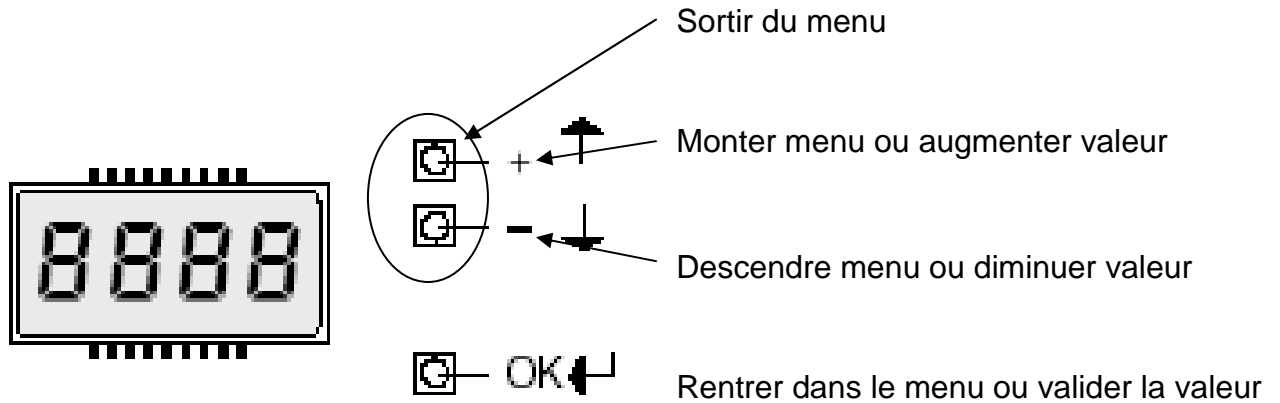

### 4. MENU PARAMETRE

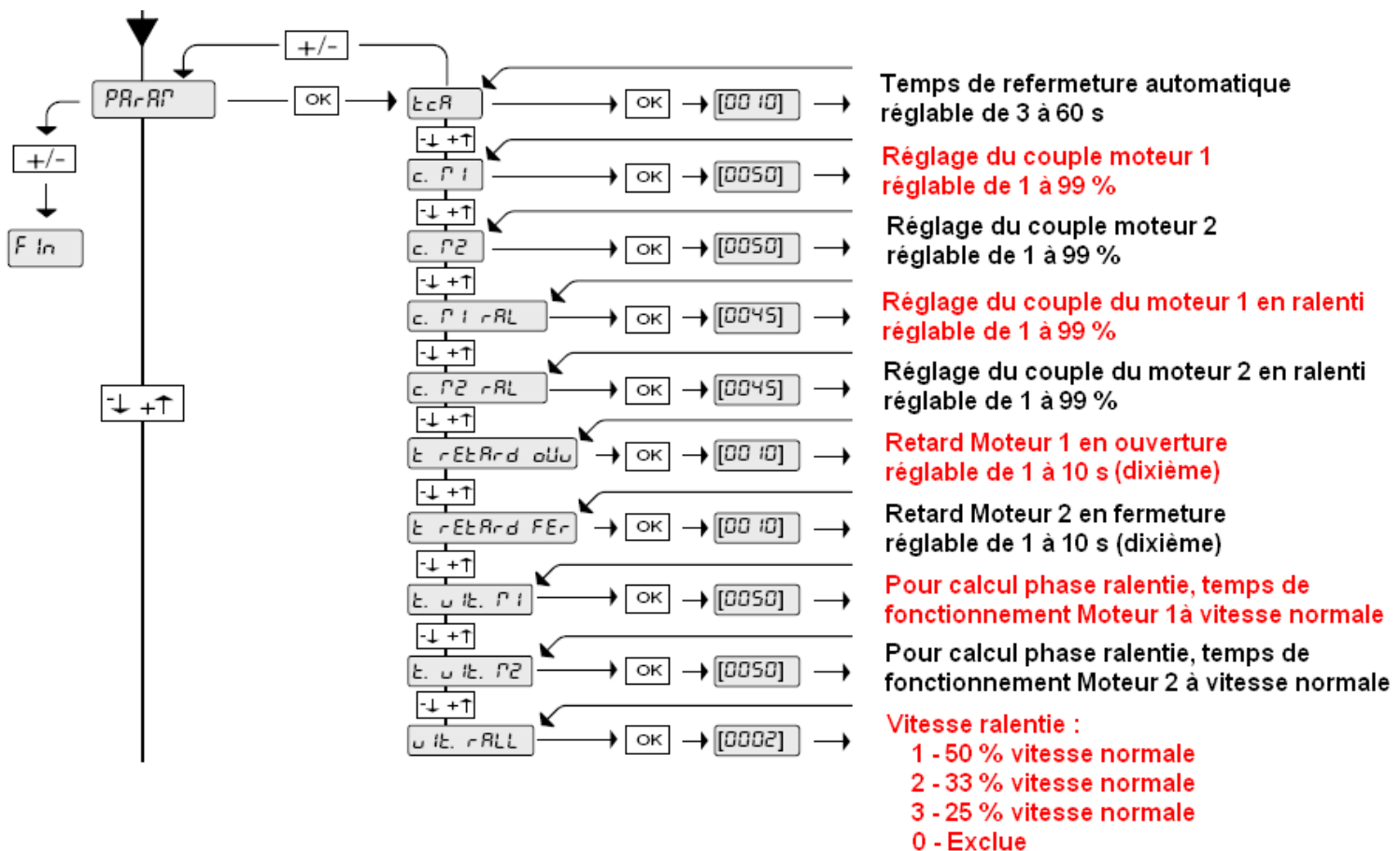

## 5. MENU LOGIQUE

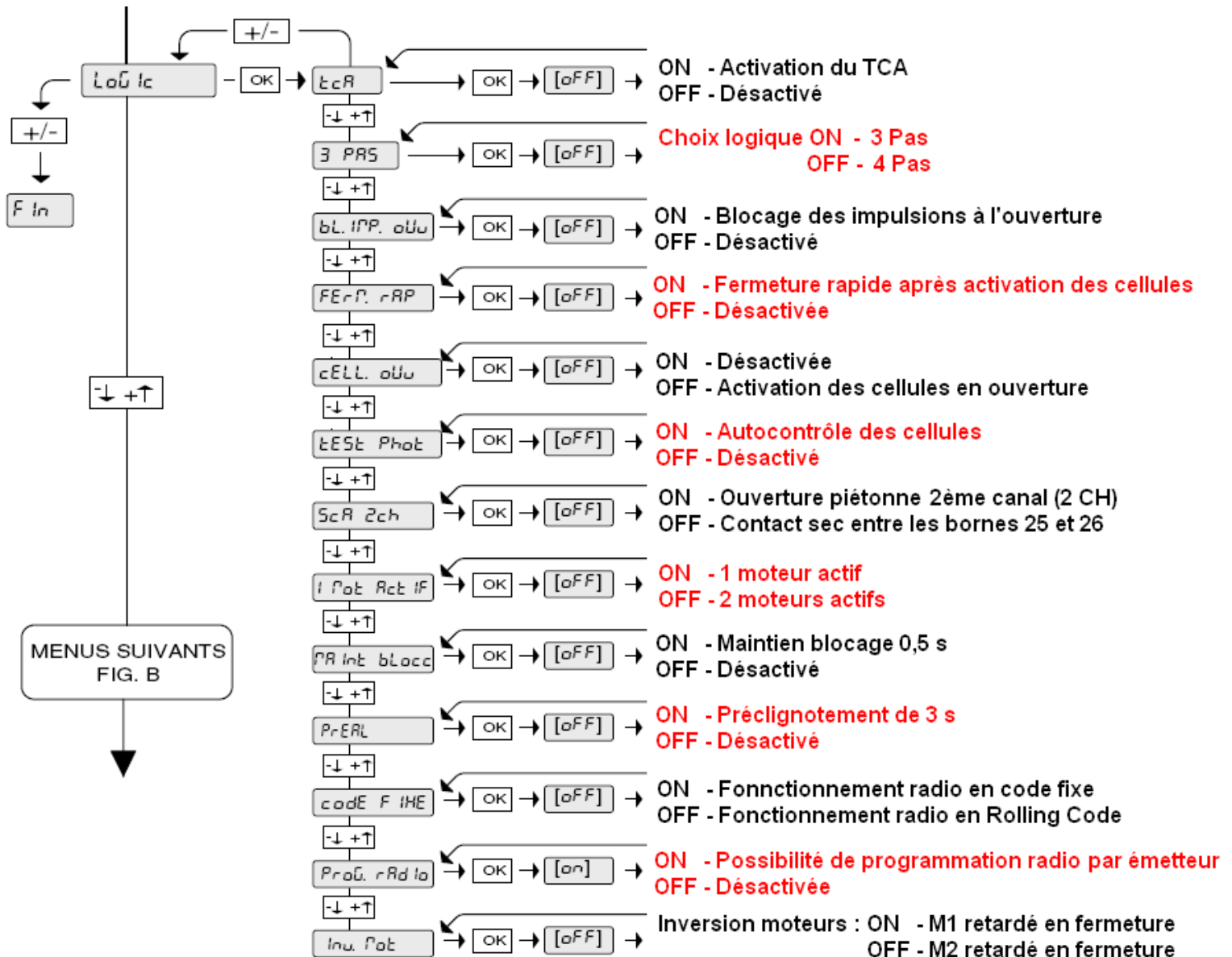

### Les Logiques :

- **3 PAS**

1 impulsion START ouverture – 1 impulsion START fermeture  
En phase d'ouverture, 1 START provoque l'arrêt de la motorisation  
En phase de fermeture, 1 START provoque l'inversion des moteurs

- **4 PAS**

1 impulsion START ouverture – 1 impulsion START fermeture  
En phase d'ouverture, 1 START provoque l'inversion des moteurs  
En phase de fermeture, 1 START provoque l'inversion des moteurs

- **TCA**

1 impulsion Start – Ouverture – Pause – Refermeture après temps programmé (TCA paramètre)

## 6. MENU RADIO

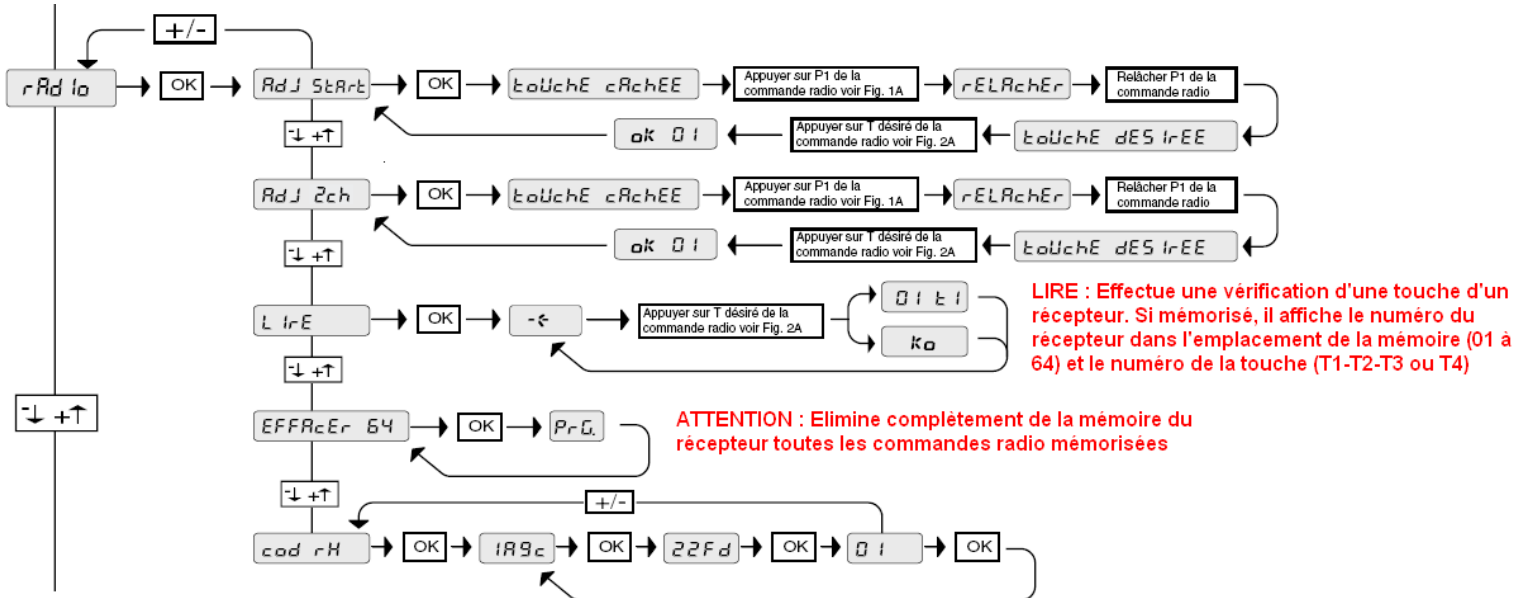

Touche cachée



OU

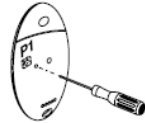

Touche P1 au dos de l'émetteur

### MENU RADIO

**AJOUTER-** Permet d'ajouter une touche d'une commande radio dans la mémoire du récepteur, après la mémorisation il affiche le numéro du récepteur dans l'emplacement de la mémoire (01 à 64).

## 7. MENU LANGUE – PREDEF - AUTOSSET

